

aumüller

Manuel de montage et mise en service

conformément à la Directive Machines 2006/42/CE (Annexe VI)



KS 15 S12 24V DC - MOTEUR À CHAÎNE POUR FENÊTRES **CE**



01	<p>Description des abréviations Groupes cible Symboles d'avertissement et de sécurité Utilisation conforme Consignes de sécurité</p>	3 - 8
02	<p>Fiche technique KS 15 S12 24V Explications de l'étiquette du produit</p>	9 - 10
03	<p>Domaines d'application et dimensions des vantaux</p>	11
04	<p>ÉTAPE DE MONTAGE 1 : Inspection avant le montage ÉTAPE DE MONTAGE 2 : Conditions préalables au montage et préparation du montage</p>	12 - 13
05	<p>ÉTAPE DE MONTAGE 3 : Consoles et support de vantail (exemples d'application) ÉTAPE DE MONTAGE 4 : Schéma de perçage pour les consoles et le support de vantail</p>	14 - 16
06	<p>ÉTAPE DE MONTAGE 5 : Montage sur console ÉTAPE DE MONTAGE 6 : Montage du support de vantail et du moteur</p>	17 - 19
07	<p>ÉTAPE DE MONTAGE 7 : Passage de câble ÉTAPE DE MONTAGE 8 : Raccordement électrique ÉTAPE DE MONTAGE 9 : Section du câble d'alimentation de l'unité centrale vers les moteurs ÉTAPE DE MONTAGE 10 : Mode de fonctionnement ralenti ÉTAPE DE MONTAGE 11 : Test de la sécurité et opération d'essai</p>	20 - 23
08	<p>Aide en cas de défauts, de réparation et de remises en état Maintenance et modification Démontage et élimination Responsabilité Garanties et service après-vente</p>	24

DESCRIPTION DES ABRÉVIATIONS

Liste des abréviations

Vous retrouverez constamment les abréviations suivantes dans ce manuel. Toutes les unités de mesure utilisées dans ce manuel sont en mm, sauf indication contraire. Tolérances générales selon DIN ISO 2768-m.

A	Moteur
AK	Câble de raccordement / Câble du moteur
AP	Profil de recouvrement
BD	Charnières
Fxxx	Support de vantail
FAB	Largeur extérieure du vantail
FAH	Hauteur extérieure du vantail
FG	Poids du vantail
FL	Cadre de vantail
FÜ	Rebord du vantail
HSK	Bord de fermeture principal
Kxxx	Console
L	Longueur totale du moteur
MB	Charnières centrale
NSK	Bord de fermeture secondaire
RA	Cadre fixe
RAB	Largeur extérieure du cadre
RAH	Hauteur extérieure du cadre
SL	Charge de neige
→	Sens d'ouverture

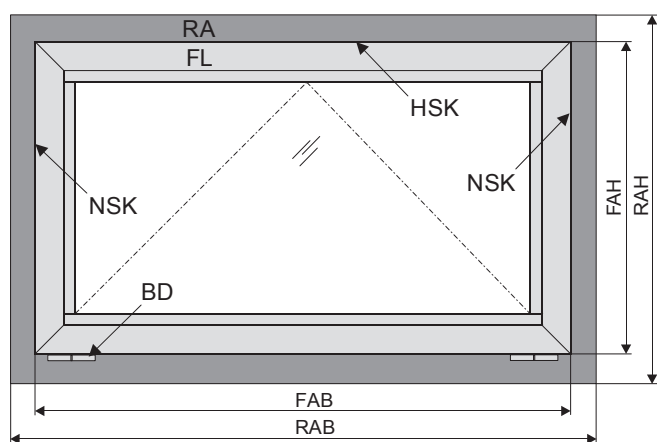





GROUPE CIBLE

La présente instruction s'adresse au personnel qualifié en électrotechnique et aux exploitants instruits d'exutoires de désenfumage naturels et d'exutoires de fumée et de chaleur (NRA / RWA) et de systèmes de ventilation naturelle via fenêtres et ayant des connaissances sur les modes de service et risques résiduels de l'installation.

SYMBOLES D'AVERTISSEMENT ET DE SÉCURITÉ DE CE MANUEL :

Il faut absolument observer les symboles utilisés dans ce manuel ayant pour signification:

-  **DANGER** Un non-respect des consignes d'avertissement entraîne des blessures irréversibles, voire mortelles.
-  **AVERTISSEMENT** Un non-respect des consignes d'avertissement peut entraîner des blessures irréversibles, voire mortelles.
-  **PRUDENCE** Un non-respect des consignes d'avertissement peut entraîner des blessures (réversibles) légères à moyennes.
-  **INDICATION** Un non-respect des consignes d'avertissement peut endommager le matériel.



Prudence / avertissement
Danger dû au courant électrique



Prudence / avertissement
Risques d'écrasement et de coincement lors du fonctionnement de l'appareil (autocollant fourni avec du moteurs).



Attention / avertissement
Risque d'endommager ou de détruire les moteurs et/ou les fenêtres.

-  **AVERTISSEMENT** L'installateur d'un dispositif de « Fenêtre et porte mécaniquement entraînées » doit transmettre ce manuel à l'utilisateur final une fois que l'installation et la mise en service ont été réussies. L'utilisateur final doit conserver ce manuel dans un endroit sûr et l'utiliser quand cela est nécessaire.

-  **AVERTISSEMENT** Cet appareil n'est pas destiné à être utilisé par des personnes (enfants compris) ayant des capacités physiques, sensorielles ou mentales restreintes, ou bien qui manquent d'expérience et / ou de connaissance, sauf si ces personnes se trouvent sous la surveillance d'une personne responsable de leur sécurité ou si elles ont reçu des instructions sur la manière d'utiliser l'appareil. Les enfants doivent être surveillés afin de s'assurer qu'ils ne jouent pas avec l'appareil. Le nettoyage et la maintenance à effectuer par l'utilisateur ne doivent pas être réalisés par des enfants sans surveillance.

UTILISATION CONFORME À LA DESTINATION

Domaines d'application

Ce moteur permet d'ouvrir et fermer électriquement les fenêtres en façade et en toiture.

La principale tâche de ce produit consiste, en combinaison avec des fenêtres motoriser électriquement, à évacuer la fumée et les gaz d'incendie brûlants en cas d'incendie afin de sauver des vies humaines et de protéger des valeurs matérielles. De plus, la ventilation naturelle du bâtiment peut être assurée par la fenêtre motorisée contrôlée via une commande électromécanique et une unité de commande externe appropriée.

INDICATION

Le montage d'un moteur sur un élément de fenêtre mobile permet d'obtenir ce qu'on appelle une « fenêtre motorisée » qui représente de son côté une machine au sens de la directive sur les machines 2006/42/CE.

Utilisation conforme à la destination

Le moteur est conçu pour un montage fixe et un raccordement électrique à la fenêtre dans le cadre d'un bâtiment.

Le moteur peut être utilisé en combinaison avec une unité de commande externe p. ex. d'AUMÜLLER pour une utilisation correcte dans une fenêtre motorisée pour :

- une utilisation pour la ventilation naturelle avec
 - hauteur de montage du moteur sur la fenêtre au moins 2,5 m au-dessus du sol, **ou** bien
 - largeur d'ouverture sur le bord de fermeture principal de l'élément actionné < 200 mm à une vitesse simultanée du bord de fermeture principal en direction de la fermeture < 15 mm/s.
- Utilisation de la fenêtre en tant qu'appareil d'extraction naturelle de la fumée et de la chaleur selon la norme EN12101-2 sans double fonction pour la ventilation naturelle.

Il faut tenir compte des points de danger éventuels sur les fenêtres oscillo-battantes (à soufflet) ou les fenêtres pivotantes dont les bords de fermeture auxiliaires se trouvent en dessous de 2,5 m de hauteur de montage au-dessus du sol en tenant compte du sens de la commande et de l'utilisation !

AVERTISSEMENT

En tant que constructeur, nous sommes parfaitement conscients de nos obligations et de notre responsabilité dans le cadre de notre développement, fabrication et mise en service d'installations sûres et mettons ces dernières en œuvre de façon conséquente. Mais nous n'avons aucune influence directe sur l'utilisation de nos moteurs. C'est la raison pour laquelle nous attirons, à titre de précaution, l'attention sur les points suivants:

- Le maître d'ouvrage ou son auxiliaire d'exécution (architecte, planificateur professionnel) sont légalement tenus, dès la phase de planification, d'évaluer la mise en danger de personnes provenant d'une fenêtre motorisée du fait de son utilisation, de sa situation de montage, de ses paramètres d'ouverture ainsi que du type de montage prévu et du dispositif de commande externe et des mesures de protection nécessaires.
- Le réalisateur / constructeur de la machine « fenêtre motorisée », doit mettre immédiatement en œuvre les mesures de protection prévues au site de montage, **ou si cela n'a pas fait l'objet de l'appel d'offres**, déterminer ces derniers de son propre chef et de constater et de réduire au minimum les risques résiduels éventuellement restants.

Nécessité d'une évaluation des risques au site de montage du fait d'une utilisation inadaptée raisonnablement prévisible.

En cas de commande d'une fenêtre motorisée pour la ventilation naturelle, une évaluation des risques d'après la directive sur les machines 2006/42/CE est absolument nécessaire dans les conditions suivantes :

- Hauteur d'installation de le moteur ou HSK < 2,5 m au-dessus du sol **et** l'une des conditions suivantes :
- Largeur d'ouverture sur HSK > 200 mm, **ou**
- vitesse de fermeture sur HSK > 15 mm/s, **ou**
- vitesse d'ouverture sur HSK > 50 mm/s, **ou**
- force de fermeture sur HSK > 150 N

Il est possible à cette occasion de procéder d'après le schéma de déroulement suivant, qui comprend également les mesures de protection d'après la norme EN 60335-2-103/2016-05.

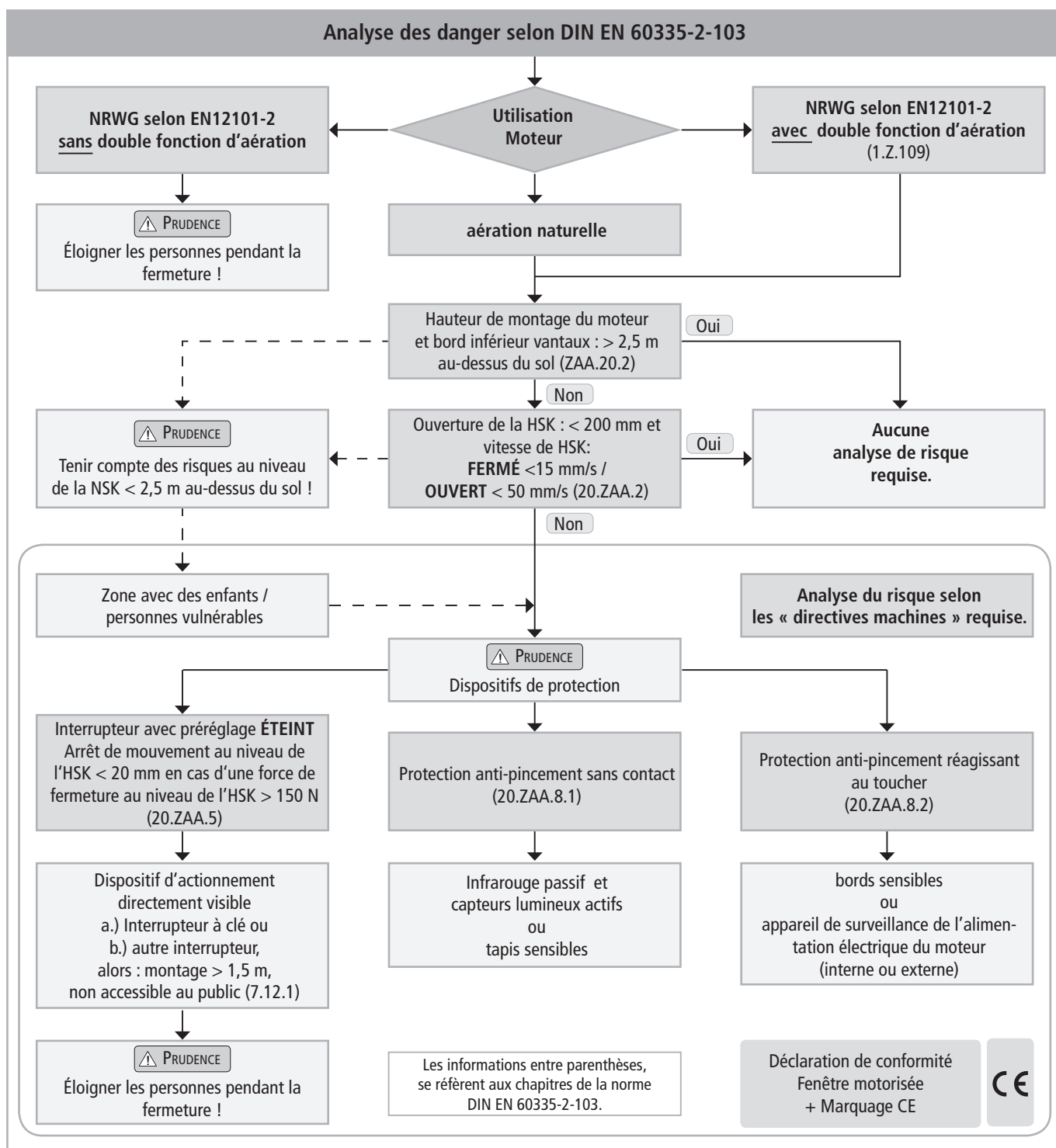
**Données sur les vantaux**

Façade :	Fenêtres oscillo-battantes Fenêtres pliantes
Toit :	Puits de lumière au toit / coupoles de lumière
Sens d'ouverture :	ouverture vers l'extérieur
Matériau de profilé :	Aluminium, acier, plastique ou bois

Les dimensions spécifiées pour les vantaux servent uniquement à l'orientation.

INDICATION

Les **diagrammes force-déplacement** des moteurs doivent être impérativement respectés.

Lors du contrôle de la conformité des moteurs aux exigences sur le lieu d'utilisation, les points suivants doivent être respectés :

- Poids total du vantail (vitre + cadre),
- Charges supplémentaires : Charge de neige / charge de vent (aspiration/pression),
- Taille du vantail (FAB x FAH),
- Rapport des côtés FAB/FAH,
- Angle d'installation/inclinaison,
- Surface d'ouverture requise (géométrique / aérodynamique),
- Influences du vent de travers,
- Force du moteur et course,
- Lieu de montage sur le cadre fixe et le cadre du vantail.

CONSIGNES DE SÉCURITÉ



Il est important de suivre les présentes instructions pour la sécurité des personnes. Les présentes instructions doivent être soigneusement conservées pendant toute la durée de vie du produit.

Risque d'écrasement et de coincement ! La fenêtre peut se fermer automatiquement !

Lors de la fermeture et de l'ouverture, le moteur s'arrête en cas de surcharge via la coupure de charge intégrée dans le moteur. **La force de pression suffit dans tous les cas pour écraser les doigts en cas d'inattention.**



Domaine d'application

Le moteur ne doit être utilisé que conformément à l'usage auquel il est destiné. Demander au fabricant ou à son revendeur autorisé pour d'autres applications.

Ne pas utiliser le moteur pour d'autres applications ! Ne pas laisser les enfants jouer avec le moteur ou ses organes de réglage et/ou de commande, y compris la télécommande !



Vérifiez toujours si le système est conforme aux exigences légales actuellement en vigueur. Une attention particulière doit être portée à la largeur d'ouverture, à la surface d'ouverture, au temps d'ouverture et à la vitesse d'ouverture de la fenêtre, à la plage de température des moteurs / appareils externes et des câbles ainsi qu'à la section des câbles de raccordement en fonction de la longueur de câble et de la consommation de courant.



Tous les appareils doivent être protégés en permanence contre la saleté et l'humidité, à moins que le moteur ne soit expressément conçu pour une utilisation dans des zones humides (voir caractéristiques techniques).

Montage

La présente instruction s'adresse aux installateurs électriques professionnels et conscients de la sécurité et / ou bien le personnel qualifié ayant des connaissances du montage électrique et mécanique du moteur et des commandes.

Un fonctionnement sûr, l'évitement de blessures corporelles, de dommages matériels et de dangers ne peuvent être obtenus qu'avec une installation et un réglage soigneux, conformément aux présentes instructions d'installation.

INDICATION

Toutes les dimensions de montage doivent être contrôlées sur le lieu d'installation sous votre propre responsabilité et ajustées si nécessaire. L'affectation des broches, les valeurs de raccordement admissibles (voir plaque signalétique) et les limites de puissance (voir caractéristiques techniques) ainsi que les instructions de montage et d'installation de l'actionneur doivent être scrupuleusement respectées !



Ne jamais raccorder un moteur 24 V DC à une tension secteur 230 V AC !

Danger de mort !

Pendant le montage et l'utilisation, ne pas introduire les mains dans la feuillure de fenêtre ou dans l'élément d'extension en mouvement (chaîne ou broche) ! Veillez à ce que la position de montage et le mouvement d'ouverture du vantail de la fenêtre empêchent le coincement de personnes entre la partie de la fenêtre entraînée et les éléments fixes environnants (par ex. le mur).

Matériel de fixation

Le matériel de fixation nécessaire doit être adapté au moteur et à la charge et doit être complété si nécessaire.

INDICATION

Avant d'installer le moteur, vérifier que le vantail est en bon état mécanique, équilibré en poids et facile à ouvrir et à fermer !

Zones dangereuses dues à des points d'écrasement et de cisaillement

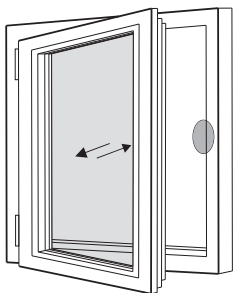

Vantaux à la française

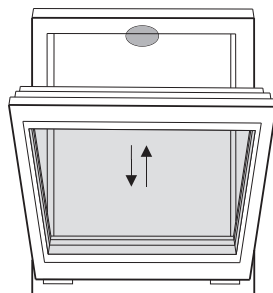

Fenêtre en imposte (soufflet) / basculantes

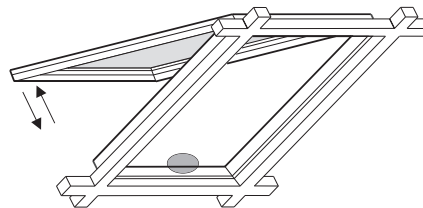

Puits de lumière au toit / coupoles de lumière

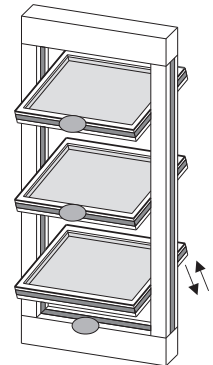

Fenêtres à lamelles

○ Zones dangereuses : Points d'écrasement et de cisaillement selon DIN EN 60335-2-103

Points d'écrasement et de cisaillement

Afin d'éviter toute blessure, **il faut sécuriser** contre tout coincement les points d'écrasement et de cisaillement situés **entre les vantaux de fenêtre et le cadre de cache, jusqu'à une hauteur de montage de 2,5 mètres au-dessus du sol**, par des mesures adaptées **contre le coincement**. Cela peut p. ex. avoir lieu par l'intermédiaire de dispositifs de protection contre le coincement par contact ou bien sans contact, qui arrête le mouvement en cas de contact ou bien d'interruption par une personne. Pour des forces supérieures à 150 N au bord de fermeture principal, le mouvement doit s'arrêter dans les 20 mm. Un signe d'avertissement sur l'élément d'ouverture doit nettement attirer l'attention sur ce point.

Ouverture ou chute involontaire ou volontaire

Les vantaux de fenêtre doivent être suspendus ou guidés de telle sorte qu'en cas de défaillance d'un élément de suspension, la chute, le renversement ou le mouvement incontrôlé soit empêché par la construction, par exemple par des suspensions doubles, des coulisseaux de sécurité, des loquets de sécurité, etc.

En cas de fenêtres basculantes, des coulisseaux de sécurité ou des dispositifs similaires doivent être prévus pour éviter des dommages et des situations dangereuses pour les personnes dus à une mauvaise installation et manipulation. Les coulisseaux de sécurité doivent être adaptés à la course d'ouverture de le moteur (voir caractéristiques techniques) afin d'éviter tout blocage. La largeur d'ouverture du coulisseau de sécurité doit être supérieure à la course du moteur.



Le vantail mobile doit être protégé contre l'ouverture involontaire ou automatique ainsi que contre la chute.

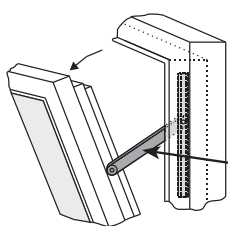

Coulisseau de sécurité

Pose de câbles et raccordements électriques

La pose ou l'installation des câbles et le raccordement électrique doit être réalisé que par des sociétés spécialisées. Ne jamais faire fonctionner les moteurs, les commandes, les éléments de commande et les capteurs sur les tensions de service et raccordements contraires aux consignes des fabricants. Vous devez tenir compte de l'ensemble des prescriptions en vigueur lors de l'installation, notamment:

- VDE 0100 Réalisation d'installations haute tension jusqu'à 1000 V
- VDE 0815 Câbles et conduites d'installation
- Directive d'installations de câbles modèle (Muster-Leitungs-Anlagenrichtlinie / MLAR).



Pour le moteur, des dispositifs de sectionnement de tous les pôles doivent être intégrés dans l'installation électrique fixe ou dans l'unité de commande externe. Les lignes d'alimentation secteur 230 V / 400 V AC doivent être protégées séparément par le client !



Les moteurs 24V DC ne doivent être raccordés qu'à une source d'alimentation électrique conformément aux spécifications SELV.

INDICATION

En cas de fonctionnement en tandem / multiple du moteur montés en série, la section du câble de raccordement doit être vérifiée indépendamment en fonction de la consommation totale de courant du système du moteur.

Les câbles d'alimentation endommagés des moteurs avec connecteurs enfichables ne doivent être remplacés que par le fabricant, son service après-vente ou du personnel qualifié !



AVERTISSEMENT

Les câbles de raccordement au réseau qui sont fixés au boîtier du moteur ne peuvent pas être remplacés. Si le câble est endommagé, l'appareil doit être mis au rebut !

Les types des câbles, longueurs et sections des câbles doivent être choisis conformément aux indications techniques du constructeur. Les types des câbles doivent éventuellement faire l'objet d'une concertation avec les autorités administratives locales compétentes et les fournisseurs locaux d'énergie. Les câbles à courant faible (24 V DC) doivent être posés séparément des câbles haute tension. Les câbles flexibles ne doivent pas être posés encastrés. Les câbles pendant librement doivent être pourvus de décharges de traction.



Les câbles doivent être posés de manière à ce qu'ils ne soient pas cisailés, tordus ou pliés pendant le fonctionnement. Les câbles des moteurs posés dans des profilés de fenêtres fermés doivent être protégés par des tuyaux flexibles isolants présentant une résistance thermique appropriée. Les trous traversants doivent être munis de manchons de câble !

Il faut vérifier que les raccords à vis et les extrémités des câbles soient bien serrés. L'accessibilité des boîtes de jonction, des points de serrage et les commandes des moteurs externes pour les travaux de maintenance doit être assurée.

Mise en service, exploitation et maintenance

Après l'installation et après toute modification de la structure, toutes les fonctions doivent être testées au moyen d'un test de fonctionnement. Il faut s'assurer que le moteur et le vantail sont correctement réglés et que les systèmes de sécurité, s'ils sont montés, fonctionnent correctement. **Une fois l'installation achevée, l'utilisateur final doit être instruit sur toutes les étapes d'utilisation importantes.** Le cas échéant, il doit être informé des risques / dangers résiduels qui subsistent.

L'utilisateur final doit être informé de l'utilisation prévue des moteurs et, le cas échéant, des consignes de sécurité. Il convient de souligner en particulier qu'aucune force supplémentaire - en dehors de la pression et de la tension dans le sens d'ouverture ou de fermeture du vantail - ne peut agir sur l'axe, la chaîne ou le levier du moteur.

INDICATION Aposer des panneaux d'avertissement

Lors de l'assemblage en bonne et due forme du moteur avec des éléments de fixation sur une fenêtre ainsi que leur raccordement à une unité de commande externe, il faut tenir compte des interfaces qui résultent des caractéristiques de performance mécaniques et électriques des pièces individuelles.

 **PRUDENCE**

Tenir les autres personnes à l'écart du châssis de la fenêtre lorsqu'un interrupteur à pré-réglage OFF (touche) est actionné ou lorsqu'une fenêtre ouverte par un système d'évacuation des fumées et de la chaleur se ferme !

 **PRUDENCE**

L'élément de commande des interrupteurs de position arrêt doit être placé à la vue directe de la fenêtre mais à l'écart des pièces mobiles ; s'il ne s'agit pas d'un interrupteur à clé, il doit être placé à une hauteur d'au moins 1,5 m et inaccessible au public !

 **PRUDENCE**

Ne pas laisser les enfants jouer avec les dispositifs de régulation ou de commande montés de façon fixe et maintenir les télécommandes hors de portée des enfants !



Lors du nettoyage, de l'entretien et du remplacement des pièces, le moteur doit être débranché de son alimentation électrique à tous les pôles (broches) et protégé contre toute remise sous tension involontaire.

 **AVERTISSEMENT**

Ne pas actionner le moteur ou le vantail de fenêtre si des travaux de réparation ou de réglage doivent être effectués !

Pièces de rechange, fixations et commandes

Le moteur ne doit être utilisé qu'avec des appareils de commande du même fabricant. En cas d'utilisation de produits tiers, la responsabilité, la garantie et le service du fabricant expirent. Seules des pièces de rechange d'origine du fabricant peuvent être utilisées pour le montage ou l'extension.

Conditions environnementales

Le produit ne doit pas être exposé à des chocs, des chutes, des vibrations, de l'humidité, des vapeurs agressives ou d'autres environnements nocifs, sauf s'il est approuvé par le fabricant pour une ou plusieurs de ces conditions environnementales.

• Fonctionnement :

Température ambiante : -5 °C ... +60°C
 Humidité relative de l'air : < 90% à 20°C;
 < 50% à 40°C;
 pas de formation de condensat

INDICATION

Contrôler la plage de température pendant l'installation !

• Transport / stockage :

Température de stockage: -5°C ... +40°C
 Humidité relative de l'air : < 60%

Prescription de prévention des accidents et directives des caisses de prévoyance contre les accidents du travail

Il faut tenir compte des consignes et remarques des différentes prescriptions de prévention des accidents (UVV) et les directives des caisses de prévoyance contre les accidents du travail (BGR / ASR) en cas de travaux dans ou sur un bâtiment ou bien la partie d'un bâtiment.

Déclaration de conformité et d'installation

Le moteur est fabriqué et testé conformément aux directives européennes. Les déclarations de conformité et d'installation correspondantes sont disponibles.

Si le moteur est utilisé d'une manière différente de celle prévue, une évaluation des risques est requise pour l'ensemble du système de fenêtre motorisée et une évaluation de la conformité ainsi qu'une clarification selon la directive machines 2006/42/CE doivent être réalisées.

FICHE TECHNIQUE KS 15 S12 24V

- Application : Ventilation, désenfumage
- Sortie chaîne symétrique
- Électronique de commande intelligente intégrée S12
- Message de retour fin de course « FERMÉ » (max. 24V, 500 mA)
- Solution de connecteur intégrée

Options

- Programmation de fonctions spéciales
- Message de retour de fin de course programmable « OUVERT » (max. 24V, 500 mA)
- M-COM pour la configuration automatique du fonctionnement synchrone et des commandes séquentielles avec verrouilleur (S3 / S12) dans les systèmes de motorisation multiple

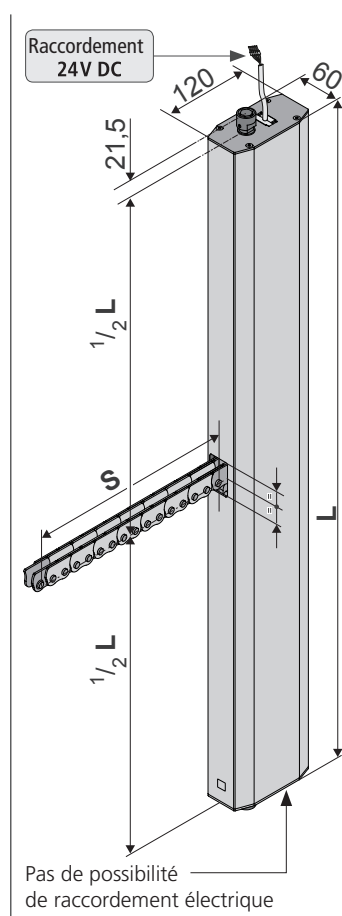
**CARACTÉRISTIQUES TECHNIQUES**

U_N	Tension assignée	24V DC (19V ... 28V)
I_N	Courant assigné	3,75 A
I_A	Courant de coupure	5 A
P_N	Puissance assignée	90 W
DC	Rapport cyclique (durée de commutation)	5 cycles (ED 30 % - ON 3 min./OFF : 7 min.)
	Indice de protection :	IP 20
	Température ambiante	-5 °C ... +60 °C
F_Z	Force de traction max.	<ul style="list-style-type: none"> • 300N à 1.500N librement réglable • pré-réglée 1500N, fonctionnement ralenti 300N
F_A	Force de poussée max.	1 500N, jusqu'à 1 000 mm linéaire
F_H	Force de verrouillage	5 000 N (en fonction de la fixation)
	Chaîne	Chaîne en acier de haute qualité, robuste et nickelée
	Câble de raccordement	Sans halogène, gris, \varnothing 9 mm, 5 x 1 mm ² , ~ 3 m
v	Vitesse	<ul style="list-style-type: none"> • 6,0 mm/s à 17 mm/s, réglage libre • pré-réglée à 17 mm/s
s	Course de levage	250 – 1000 mm
L	Longueur totale	voir références de commande
	Contact de retour	Position de fin de course « FERMÉ » (max. 24V, 500 mA)
	Niveau de pression acoustique d'émission	≤ 70 dB (A)

DONNÉES DE COMMANDE

s [mm]	L [mm]	Version	Couleur / matériau	UE/pièce.	Réf.:
Moteurs					
800	800	KS 15 800 S12 24V	E6/C-0	1	525380
1000	920	KS 15 1000 S12 24V	E6/C-0	1	525400
Jeu : Jeu de consoles et de support de vantaux					
Jeu : Kit de console KS 15 Schüco AWS 57 RO			K153 : Acier inoxydable, tribofinition (polissage mécano-chimique) F54 : Aluminium, E6/C-0	1	524080
Jeu : Kit de console KS 15 Raico FRAME+100/120 RI			K154 : Acier inoxydable, tribofinition (polissage mécano-chimique) F54 : Aluminium, E6/C-0	1	524085

02

OPTIONS		
	UE/pièce.	Réf.:
Fabrication spéciale		
Peinture du boîtier du moteur en couleurs RAL		
Forfait peinture		516030
lors de la commande de :	1 – 20	516004
	21 – 50	516004
	51 – 100	516004
	à partir de 101	516004
Solution de connecteur :		
SOLUTION DE CONNECTEUR AUMÜLLER avec encliquetage - 5 m - sans halogène, gris - 5 x 1,0 mm ²		
Programmation microprocesseur S12		
Raccourcissement de course électronique 24V S12		524190
Programmation moteur 24V / 230V S12		524180
ACCESSOIRES EN OPTION		
	UE/pièce.	Réf.:
Module de configuration M-COM pour systèmes de motorisation multiple	1	524177

INFORMATIONS SUR L'ÉTIQUETTE DU PRODUIT

L'étiquette du produit informe sur:

- l'adresse du fabricant,
- le numéro d'article et sa description,
- les caractéristiques techniques
- la date de fabrication avec la version du firmware
- le numéro de série

REMARQUE Des produits défectueux ne peuvent en aucun cas être mis en service.

Lors de réclamations donner le numéro de série (SN) (voir étiquette du produit).

Présentation exemplaire

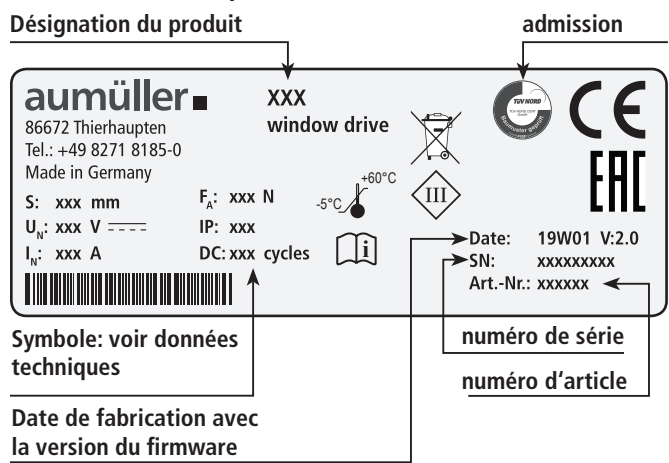

DOMAINES D'APPLICATION ET DIMENSIONS DES VANTAUX

Domaines d'application et dimensions des vantaux :

**Vantaux basculants et battants
- ouverture vers l'extérieur**

FAB min. = L + 100 mm
FAB > 1,80 mètres = monter 2 moteurs

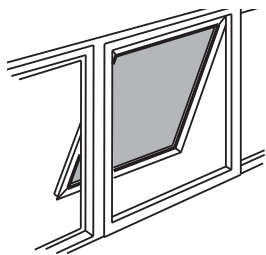

Vantail à l'italienne

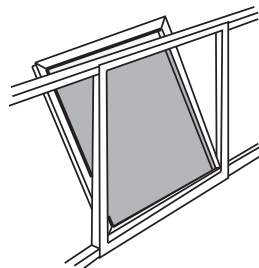

Vantail en imposte



Pour augmenter la statique du profilé, équiper la fenêtre d'éléments de renforcement supplémentaires.

Puits de lumière au toit

FAB min. = L + 100 mm
FAB > 1,80 mètres = monter 2 moteurs

Poids total du vantail, charge de neige incluse

KS 15 800 mm course ≤ max. 220 kg
KS 15 1000 mm course ≤ max. 220 kg

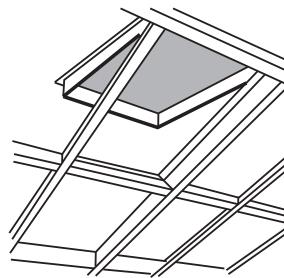

Vantail à l'italienne (toiture)

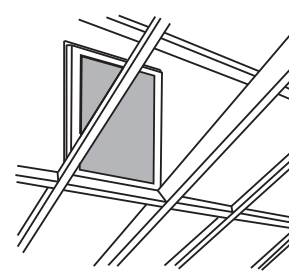

Vantail en imposte (toiture)

Charge de neige sur les puits de lumière de toit pour les systèmes de désenfumage

Exemple : Charge de neige = 100 kg

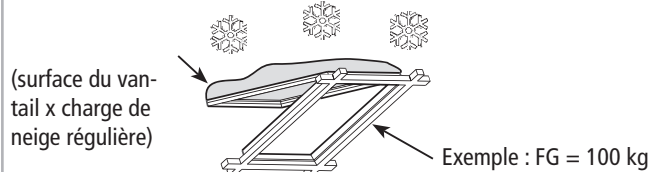

Calcul d'exemple : Charge de neige selon les normes nationales / Déterminer les lignes directrices (EN 1991-3)

Poids total = FG + charge de neige

Poids total = (100 kg + 100 kg charge de neige) = 200 kg

ÉTAPE DE MONTAGE 1 : INSPECTION AVANT LE MONTAGE



AVERTISSEMENT

Instructions importantes pour une installation sûre: Respecter toutes les consignes, une installation incorrecte peut entraîner des blessures graves !

Stockage des moteurs sur site

Des mesures de protection doivent être prises contre les dommages, la poussière, l'humidité ou la saleté. Les moteurs ne doivent être stockés que temporairement dans des locaux secs et bien aérés.

Inspection des moteurs avant l'installation

Les moteurs et la fenêtre doivent être vérifiés avant l'installation pour s'assurer de leur bon état mécanique et de leur intégralité. Les chaînes / broches des moteurs doivent être facilement extensibles et rétractables. Le châssis de la fenêtre doit être souple et équilibré en poids.

La procédure d'essai des moteurs ne doit être effectuée que sur un support ou un dispositif d'essai antidérapant et sûr. L'élément d'essai ne doit pas être perturbé pendant le fonctionnement d'essai. L'essai ne peut être effectué que par ou sous la supervision d'un personnel qualifié.

Lors du contrôle des moteurs à chaîne, la chaîne doit se déployer et se rétracter selon un angle d'environ 90°. Pour les vérins dans le tuyau à enveloppe rond, les tubes du vérin doivent être bloqués contre toute rotation indépendante avant le début de l'essai afin d'éviter tout écart dans le système de détection de trajectoire.

Vérification de l'utilisation prévue

L'utilisation prévue du moteur doit être vérifiée par rapport à l'utilisation prévue. Toute autre utilisation du moteur conduira à la perte de toute responsabilité et garantie.

Mauvaise utilisation prévisible

Une mauvaise utilisation prévisible des moteurs doit être évitée à tout prix ! En voici quelques exemples :

- Ne pas raccorder directement 24V DC à 230V AC !
- Observer le fonctionnement synchrone et la commande séquentielle des moteurs dans les liaisons multiples
- N'utilisez les moteurs qu'à l'intérieur,
- évitez des forces supplémentaires, par exemple les forces transversales.

Vérifier les exigences mécaniques

Avant de commencer les travaux de montage, vérifiez si :

- les surfaces de contact et la statique du profilé pour le transfert de charge sont suffisantes,
- une structure de support pour la fixation sûre de l'accessoire est nécessaire,
- les ponts thermiques (séparation thermique) dans les points d'attaque sont évitables,
- il y a suffisamment d'espace pour le mouvement de pivotement du moteur

Si ce n'est pas le cas, des contre-mesures doivent être prises !



Les surfaces de contact des consoles ou des supports de vantail doivent reposer entièrement sur le profilé de la fenêtre ou du cadre. Lors de l'ouverture et de la fermeture des moteurs, il ne doit y avoir aucun mouvement de basculement des pièces de fixation. Le profilé de fenêtre doit être fixé fermement et solidement.

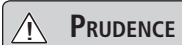

PRUDENCE

Respecter la rigidité mécanique suffisante de la méthode de montage ainsi que la plage de pivotement du moteur !

Si ceux-ci ne sont pas garantis, un autre type de fixation ou bien de moteur doit être choisi.

ÉTAPE DE MONTAGE 2 : CONDITIONS PRÉALABLES AU MONTAGE ET PRÉPARATION DU MONTAGE

Les conditions suivantes doivent être remplies lors de l'assemblage des moteurs afin qu'ils puissent être correctement assemblés avec d'autres pièces et une fenêtre pour former une machine complète sans compromettre la sécurité et la santé des personnes :

1. La conception du moteur doit répondre aux exigences.
2. Les accessoires de montage (équerre de vantail, équerre) doivent être adaptés au profil de la fenêtre ; les perçages en fonction du profil doivent être respectés.
3. L'espace requis sur le cadre et le profilé de vantail doit être suffisant pour l'installation du moteur.
4. La fenêtre doit être en parfait état mécanique avant l'installation. Elle doit s'ouvrir et se fermer facilement.
5. Les fixations pour le montage de l'actionneur doivent correspondre au matériau de la fenêtre (voir tableau).

Fenêtres en bois	Vis à bois : p.ex. DIN 96, DIN 7996, DIN 571 Demi-ronde avec fente, Demi-ronde avec empreinte cruciforme, Hexagone, forme spéciale	
Fenêtres en acier, acier inoxydable, en aluminium	Vis taraudeuses, vis filetées, vis à tôle : p.ex. ISO 4762, ISO 4017, ISO 7049, ISO 7085, DIN 7500 Tête cylindrique avec six pans creux, dentelure interne (Torx), empreinte cruciforme, à six pans externes Écrou à rivet aveugle	
Fenêtre en plexi	Vis pour plastique : p. ex. DIN 95606, DIN 95607, ISO 7049, ISO 7085, DIN 7500 Demi-ronde avec empreinte cruciforme, six pans creux, Torx	Recommandation : visser à travers deux nervures de chambre

Outils nécessaires

- Stylo marqueur
- Pointeau
- Marteau
- Tournevis (croix et porte-torx)
Dimensions en fonction des conditions sur site
- Clé à douille hexagonale tailles 3 / 4 / 5 / 6
- Clé dynamométrique
- Perceuse
- Adhésif de blocage pour vis
- éventuellement un outil pour écrous aveugles (taille 6).

Vérifier les données de la fenêtre sur le site.

- Mesurer FAB et FAH.
- Vérifier / calculer le poids du vantail.
Si on ne le connaît pas, on peut le déterminer approximativement à l'aide de la formule suivante :

$$G \text{ [kg]} = \frac{FAB \text{ [m]} \cdot FAH \text{ [m]} \cdot \text{épaisseur du verre [mm]} \cdot 2,5 \cdot 1,1}{\text{Densité du verre} \cdot \text{Part du cadre}}$$

- Vérifier / calculer la force du moteur requise et la comparer avec les données du moteur. Si on ne la connaît pas, on peut la déterminer approximativement à l'aide de la formule suivante :

$$F \text{ [N]} = \frac{5,4 \cdot G \text{ [kg]} \cdot s \text{ [m]}}{a \text{ [m]}}$$

Façade

$$F \text{ [N]} = \frac{5,4 \cdot G \text{ [kg]} \cdot FAH \text{ [m]}}{a \text{ [m]}}$$

Toit

a = Distance entre le point d'attaque et la charnière du vantail

F = Force motrice

s = Course

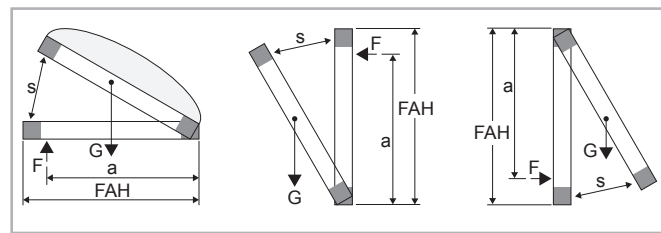

Contenu de la livraison :

Avant le montage, vérifiez l'intégralité de la quantité de l'article en fonction du bon de livraison.

Accessoires : Moteur à chaîne KS 15	
	Instructions de montage et mise en service 1x allemand 1x anglais
	1x autocollant « Danger d'écrasement »

ÉTAPE DE MONTAGE 3 : CONSOLES ET SUPPORT DE VANTAIL (KIT: **SCHÜCO** ET **RAICO**)

Consoles (différentes consoles pour **Schüco** et **Raico**)

Console (Kit: **Schüco**)

- 1 Console K153 (pour Schüco)
- 8 1x partie de la console gauche
- 9 1x partie de la console droite

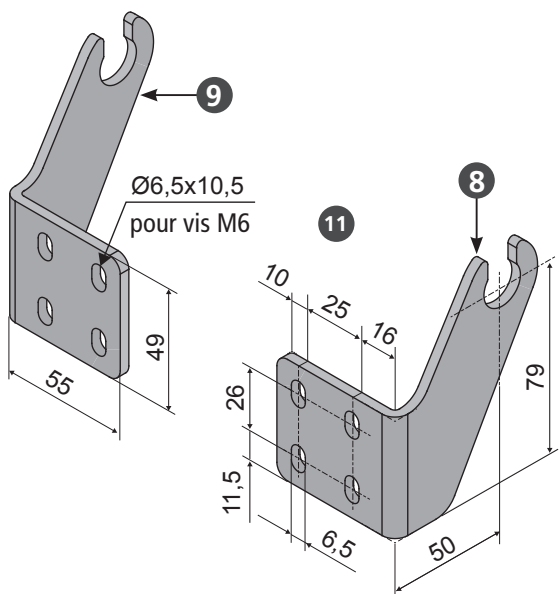

Console (Kit: **Raico**)

- 1 Console K154 (pour Raico)
- 8 1x partie de la console gauche
- 9 1x partie de la console droite
- 10 1x bloc de fixation

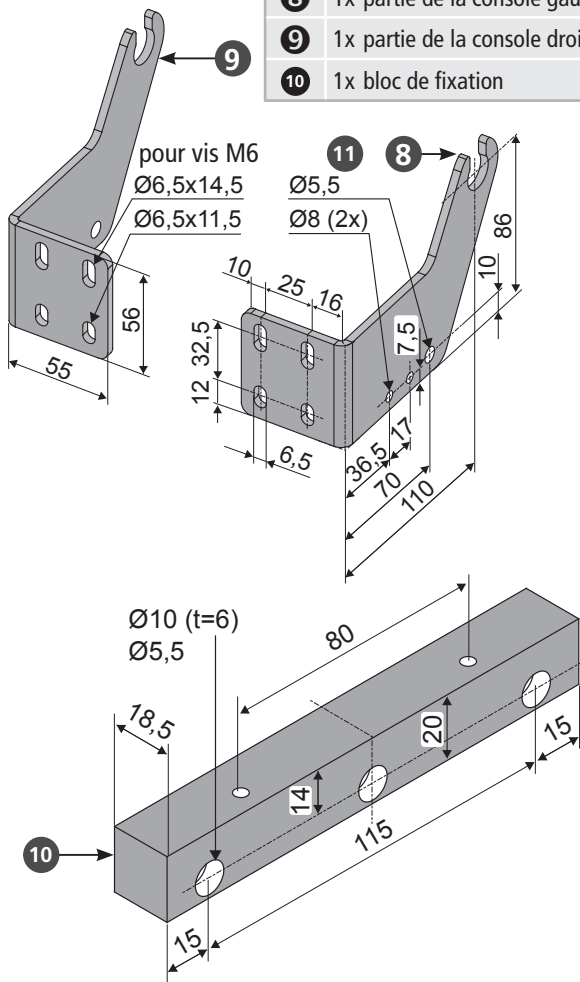

Support de vantail (même support de vantail pour **Schüco** et **Raico**)



Le montage du support de vantail F54 a lieu par étapes lors de l'assemblage de le moteur.

- 2 Support de vantail F54
- 3 1x plaque de base
- 4 2x paliers
- 5 4x vis M5x30
- 6 1x support de chaîne
- 7 1x vis à tête cylindrique M5x30

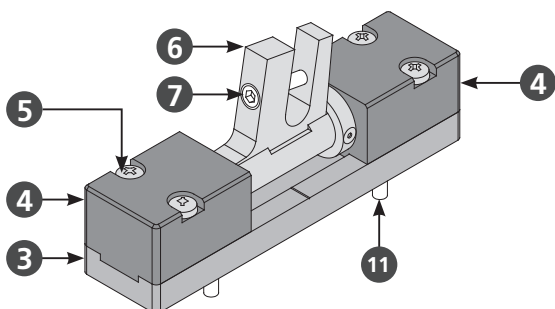

INDICATION

Vis M5 11 - pour la fixation dans la fenêtre - doivent être fournies par le client !

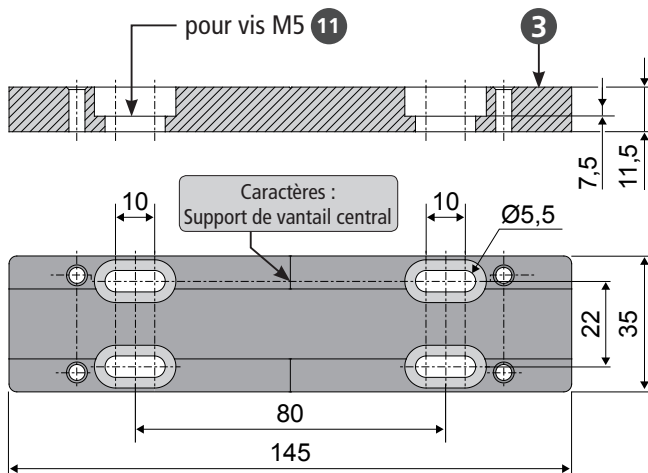

EXEMPLES D'APPLICATION

Vantail de toit avec ouverture vers l'extérieur - montage sur cadre - Schüco AWS 57R0

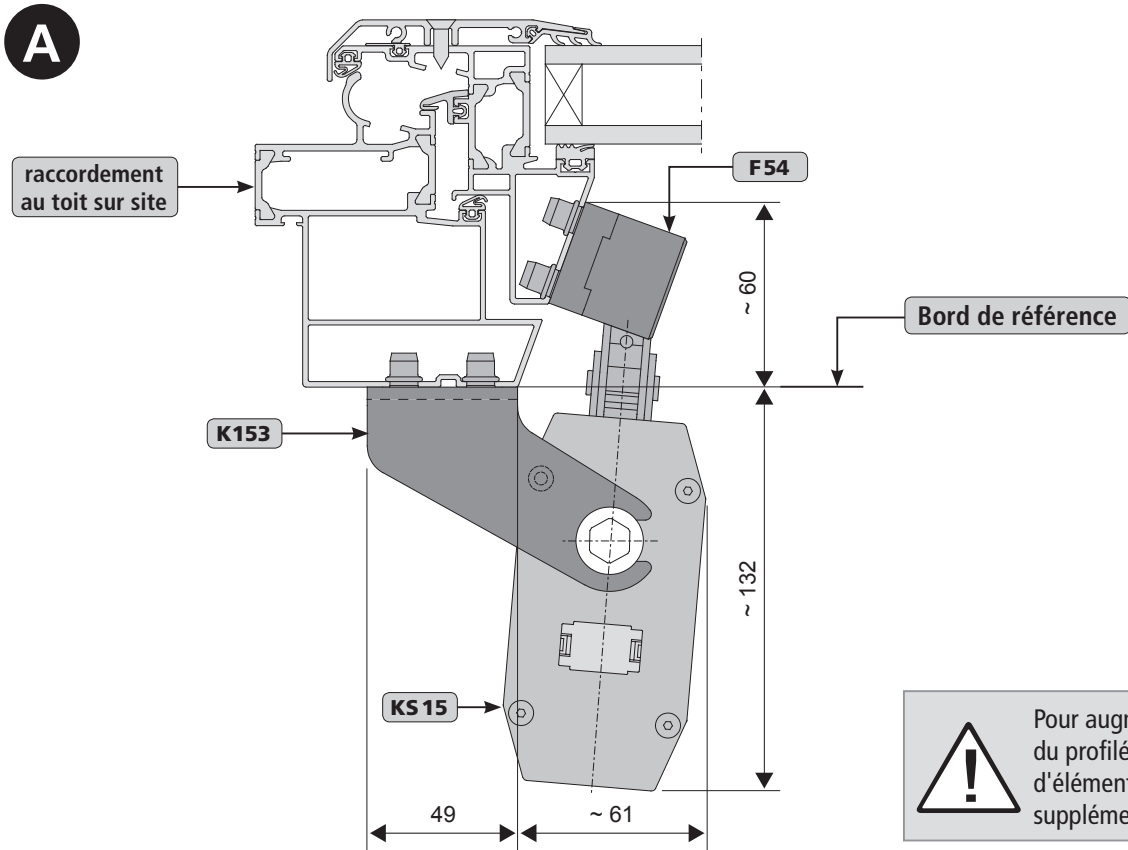

Vantail de toit basculant vers l'extérieur - montage sur cadre - CADRE Raico +100/120RI

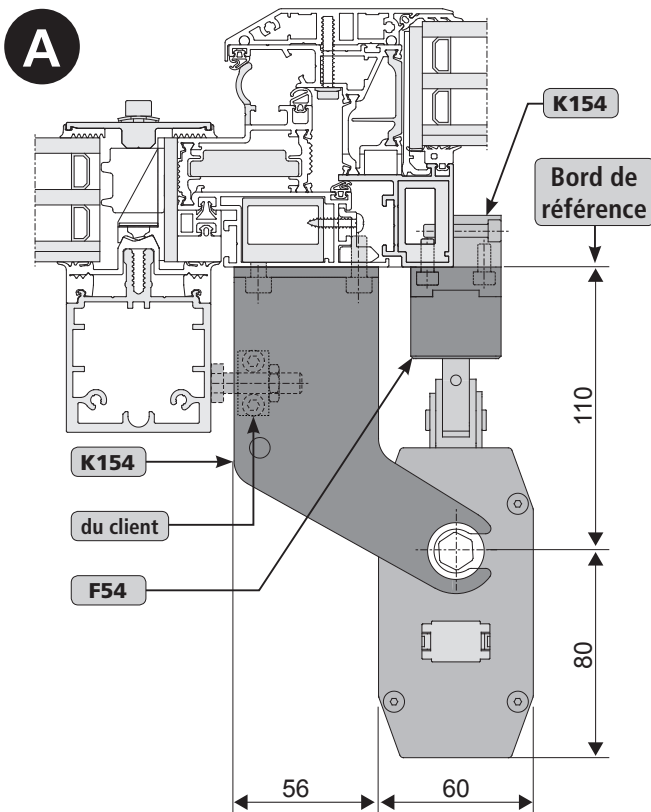

Vantail de toit battant vers l'extérieur - montage sur cadre (installation universelle pour façade)

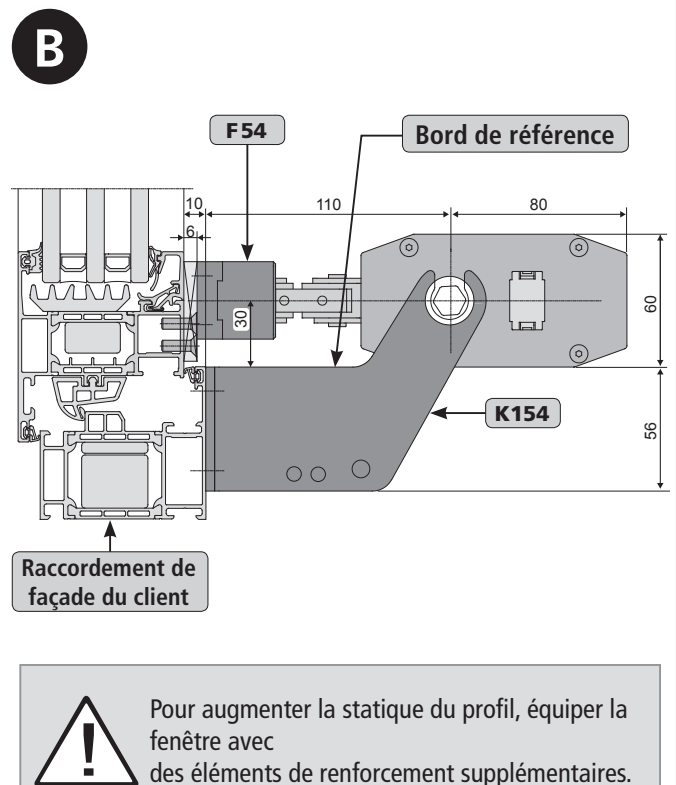

ÉTAPE DE MONTAGE 4 : SCHEMA DE PERÇAGE POUR LES CONSOLES ET LA SUPPORT DE VANTAIL

Ouverture vers l'extérieur vantail de toit rabattable - Schéma de perçage - Montage du cadre

A Voir :
ÉTAPE DE MONTAGE 5 - 7



Pour augmenter la statique du profilé, équiper la fenêtre d'éléments de renforcement supplémentaires.

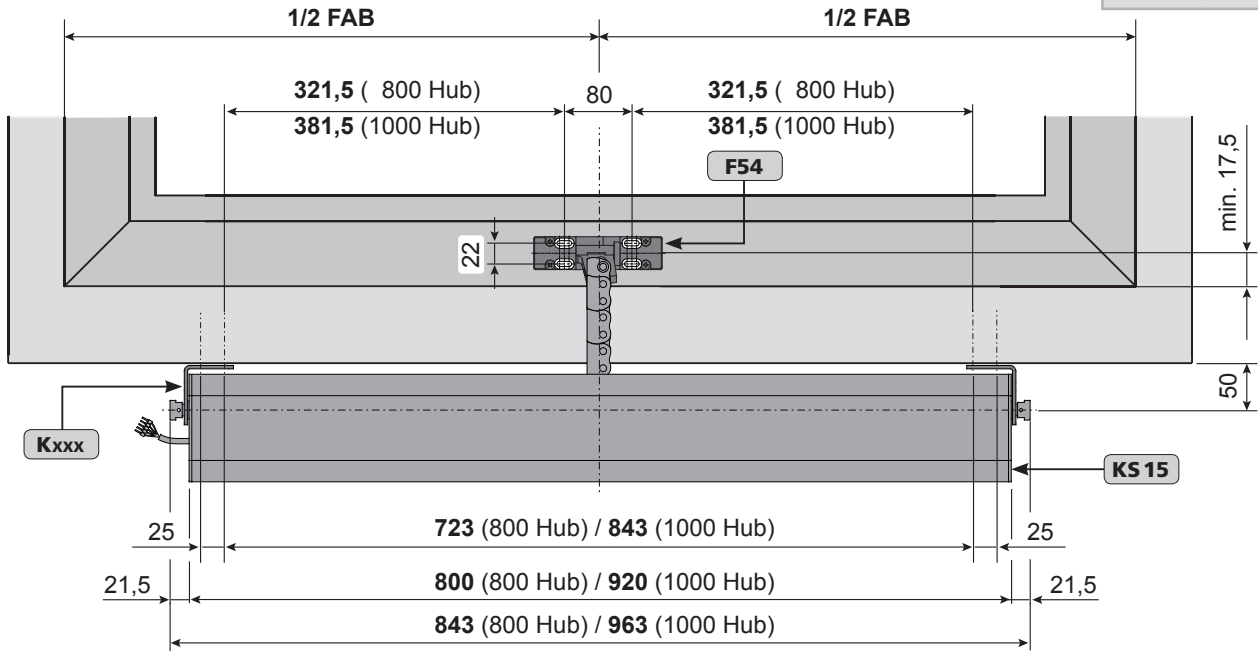
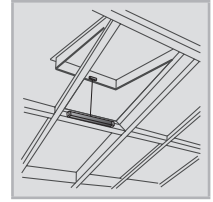

Ouverture vers l'extérieure vantail de toit basculant - Schéma de perçage - Montage du cadre



Pour augmenter la statique du profilé, équiper la fenêtre d'éléments de renforcement supplémentaires.

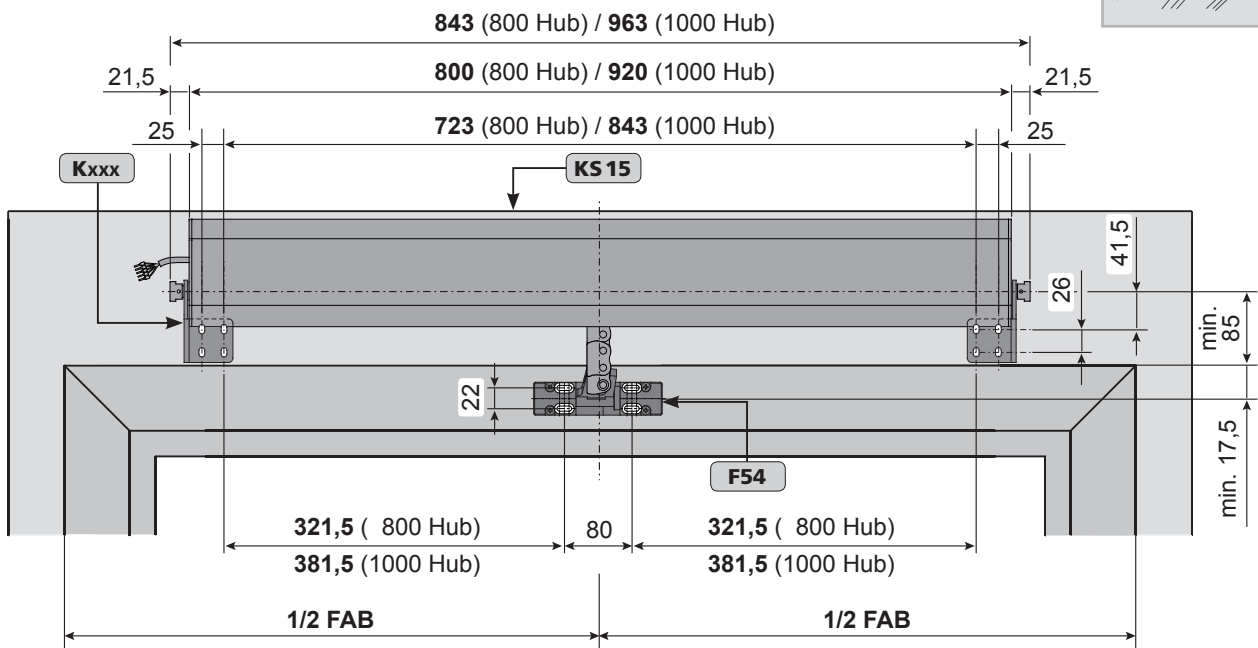
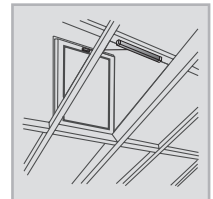

ÉTAPE DE MONTAGE 5 : MONTAGE SUR CONSOLE

- Déterminer les fixations pour les supports **Kxxx** ①.
- Réaliser des perçages avec les diamètres correspondants.

INDICATION Les vis - pour la fixation à la fenêtre - doivent être fournies par le client !

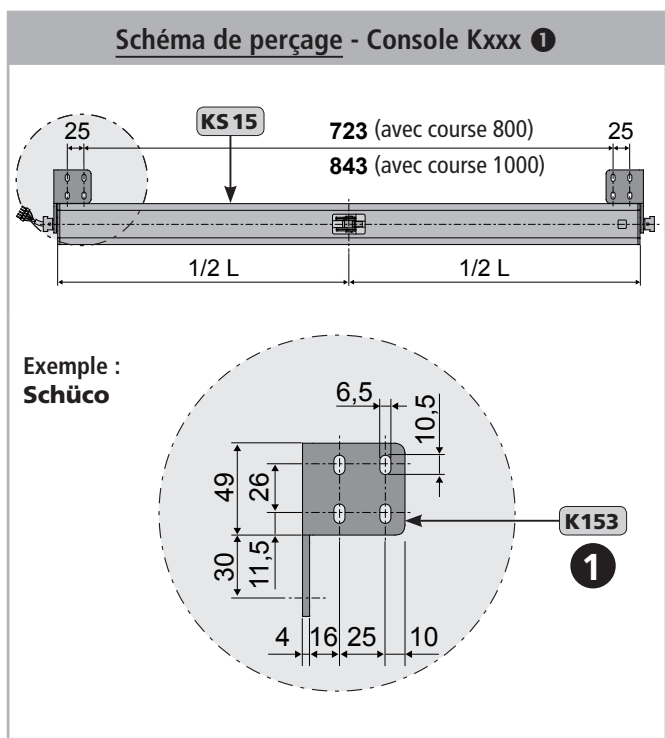

INDICATION

Pour d'autres dimensions de montage, veuillez vous référer aux schémas de perçages « ÉTAPES DE MONTAGE 3 ET 4 » ou les documents de planification propres au projet.



Retirer les copeaux avec précaution, ils ne doivent pas pénétrer dans les joints d'étanchéité.

Éviter les rayures de surface, par ex. à l'aide d'une feuille adhésive.

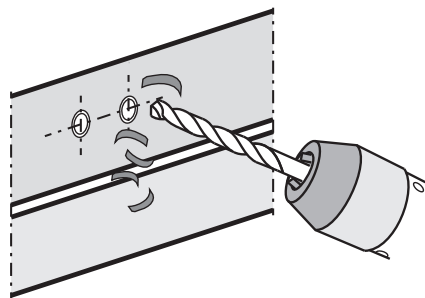

- Sécuriser les fixations pour éviter qu'elles ne se desserrent; par ex. en fixant un frein de vis détachable comme « Loctite ».

- Monter les consoles **Kxxx** ① dans le cadre - avec vis fournies par le client (**M6**).



S'assurer du parallélisme avec le bord du vantail

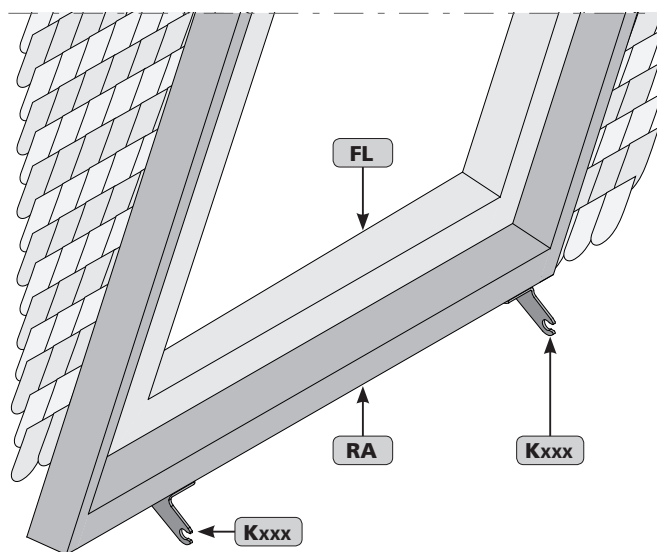
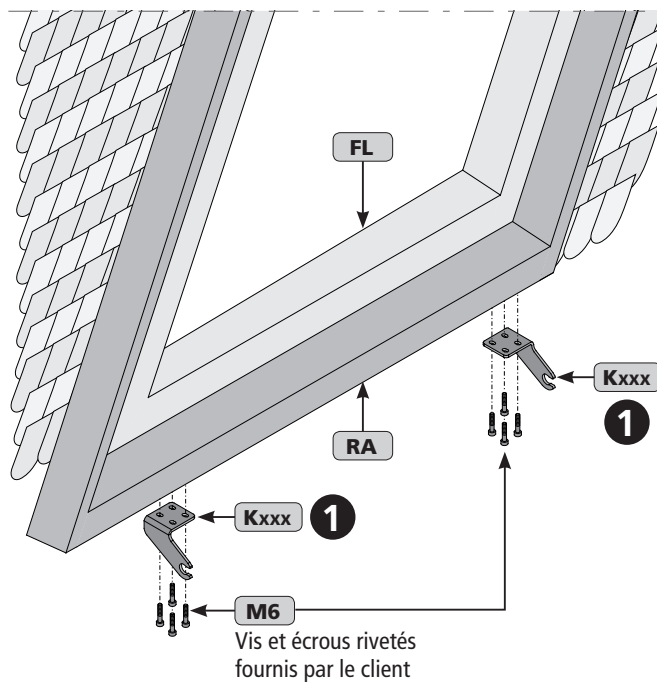

ÉTAPE DE MONTAGE 6 : MONTAGE DU SUPPORT DE VANTAIL ET DU MOTEUR

- Déterminer le moyen de fixations pour le support de vantail F54 ②.
- Réaliser des perçages avec les diamètres correspondants.

INDICATION Vis - pour la fixation à la fenêtre - à fournir par le client !

Schéma de perçage - Plaque de base ③ du support de vantail F54 ②

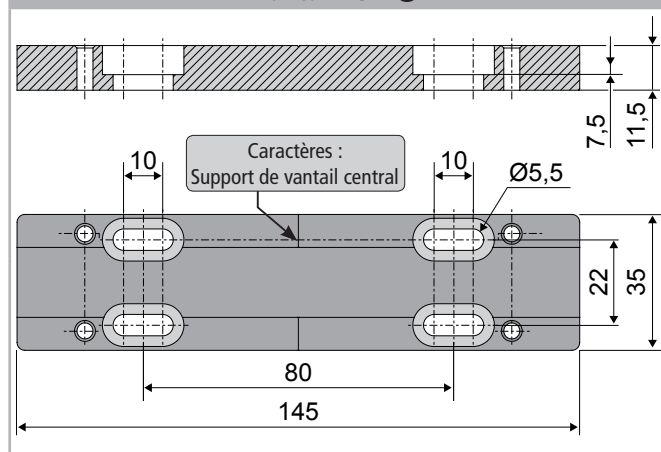

Pour d'autres dimensions de montage, veuillez vous référer aux schémas de perçages « ÉTAPES DE MONTAGE 3 ET 4 » ou les documents de planification propres au projet.

INDICATION

- Visser la plaque de base ③ du support de vantail F54 ② sur le cadre du vantail (M5 - sur site).



S'assurer du parallélisme avec le bord du vantail. Le centre du «support du vantail» et le centre du moteur KS 15» doivent être alignés entre eux.

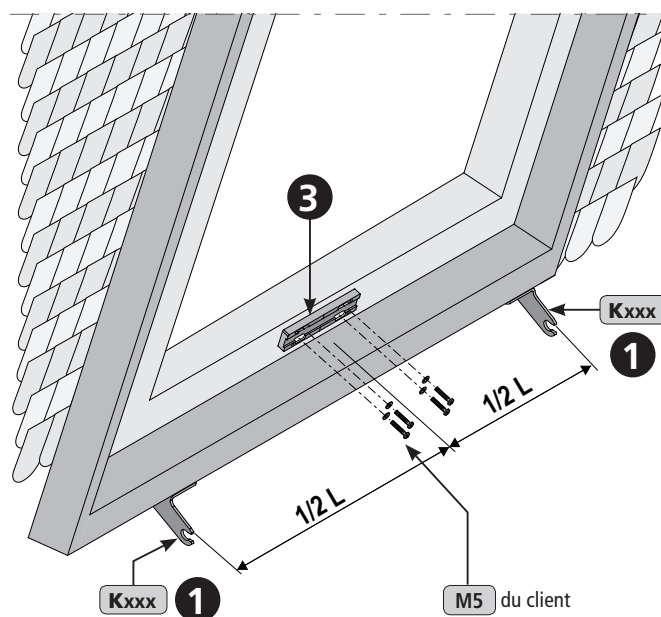

- Appliquer la tension de commande du moteur KS 15 (par ex. avec un dispositif d'essai).
- Déployer la chaîne du moteur KS 15 d'environ 100 à 150 mm.

INDICATION

Pour une utilisation multiple, commander tous les moteurs KS 15 ensemble.

(voir chapitre : RACCORDEMENT ÉLECTRIQUE)

- Insérer le logement des chaînes ⑥ des supports de vantaux F54 ② dans le premier maillon de la chaîne de le moteur KS 15.



Vérifier la rigidité dorsale de la chaîne et de la liaison du logement des chaînes ⑥ du support de vantaux F54 ②!

- Chaîne avec vis à six pans creux M5x30 ⑦.

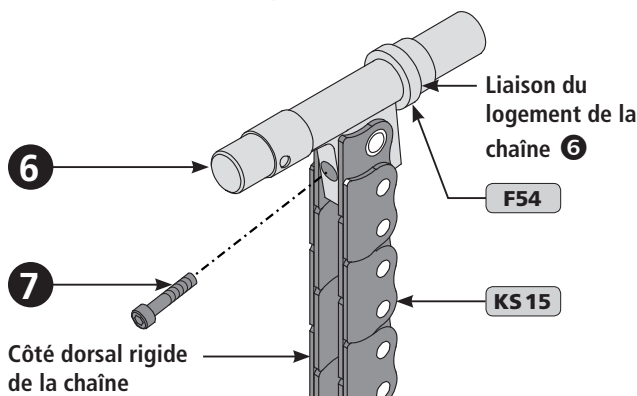

Dans la position du premier palier, ④ il faut tenir compte de la liaison du logement de la chaîne ⑥.

Cette liaison sert de butée ou arrêt lors du montage du logement de la chaîne ⑥.

- Monter le premier palier ④ du support de vantail F54 ② sur la plaque de base ③ - avec des vis ⑤.

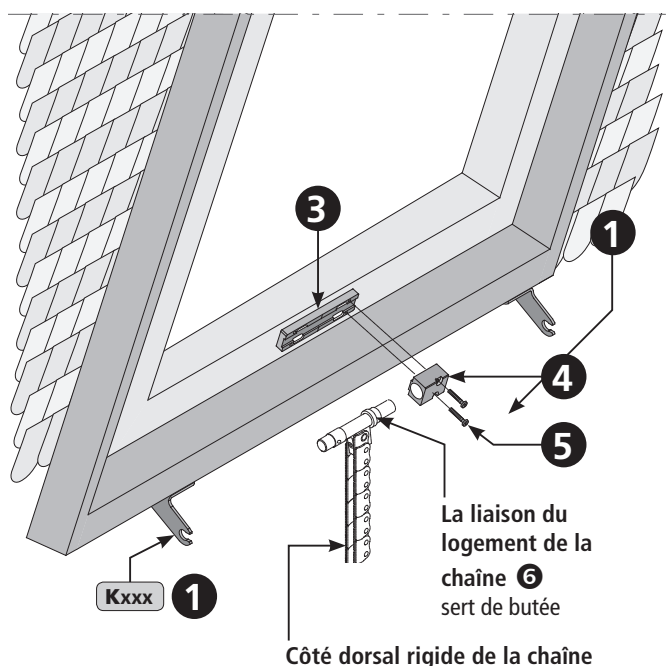

- Introduire le logement de la chaîne **6** dans le premier palier **4**.

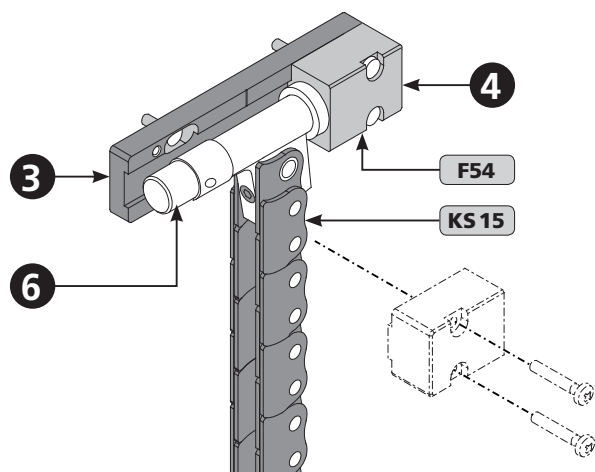

- Monter le deuxième palier **4** sur la plaque de base **3** - avec des vis - **5** -.

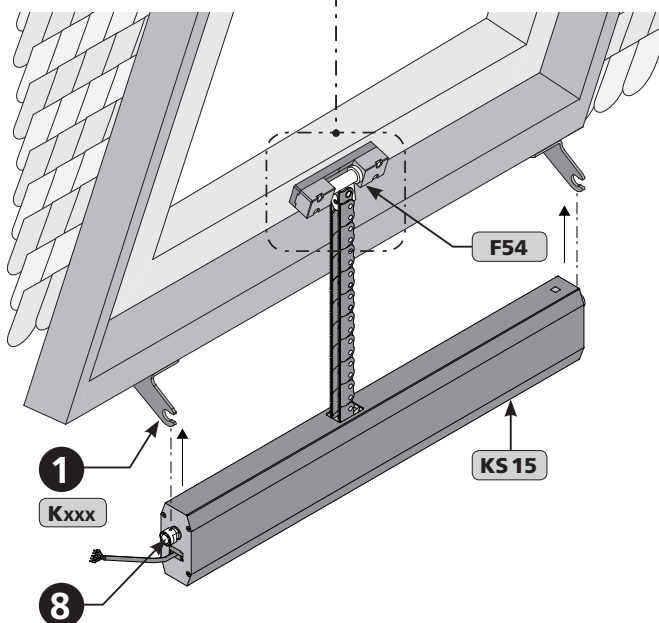
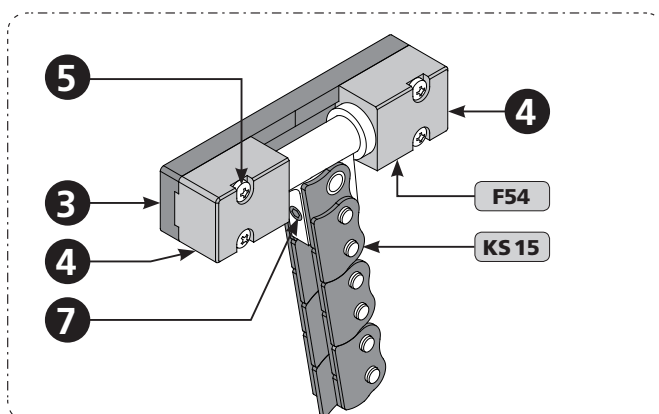

- Rétracter la chaîne du moteur **KS 15** jusqu'à ce que les deux boulons de fixation du moteur **8** soient à la même hauteur avec le logement des consoles **Kxxx** **1**.

- Basculer les deux boulons de fixation **8** du moteur **KS 15** dans les consoles **Kxxx** **1**.

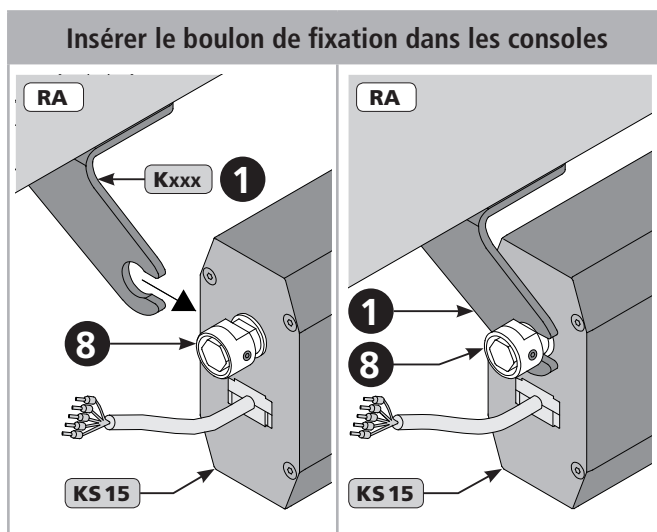

- Tourner de 90° les deux boulons de fixation **8** du moteur **KS 15**.
- Serrer les vis **9** des boulons de fixation **8** - fermement (max. 4 Nm).

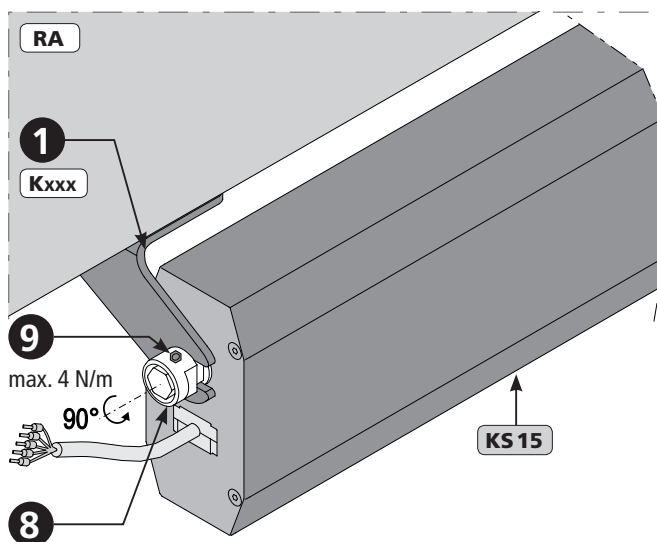

Le moteur **KS 15** et le câble de raccordement doivent rester pivotants entre les consoles **Kxxx** **1**.



Respecter le cheminement des câbles !
(voir chapitre : **CHEMINEMENT DES CÂBLES**)
Respecter le mode de fonctionnement ralenti !
(voir chapitre : **MODE DE FONCTIONNEMENT RALENTI**)
Contrôler la zone de pivotement ! (voir chapitre :
TEST DE SÉCURITÉ / FONCTIONNEMENT D'ESSAI).

ÉTAPE DE MONTAGE 7 : PASSAGE DE CÂBLE

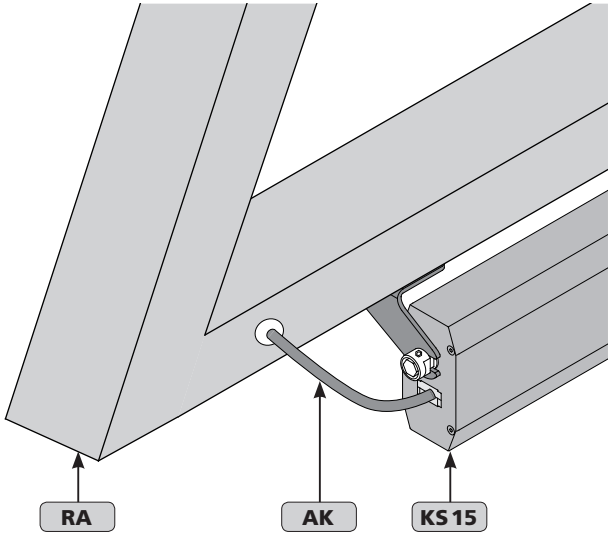
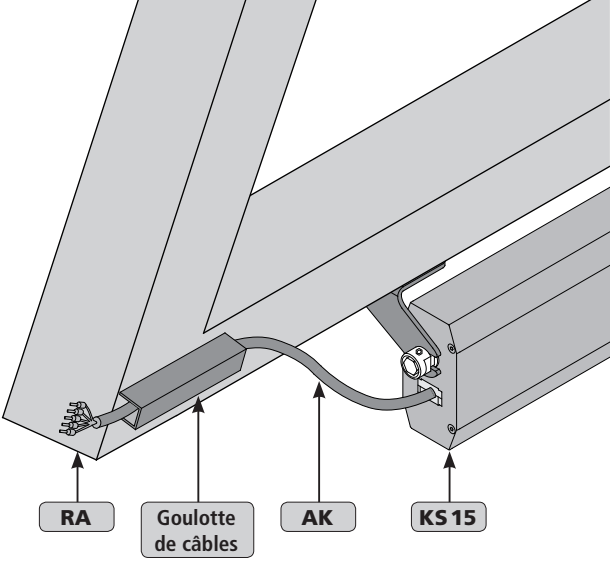
Câble dans le cadre	Câbles dans la goulotte de câbles collé
 <p>Trou pour câble Ø9 dans le cadre (le passe-câble protège le câble contre les dommages).</p>	 <p>Goulotte de câblage collée (protection supplémentaire contre la chute avec la vis à tête fraisée).</p>
<p>Guider le câble de raccordement sur le cadre :</p> <ul style="list-style-type: none"> • Le câble et le moteur pivotent ensemble entre les consoles. Poser donc le câble avec une boucle. • Le câble doit être protégé contre les dommages (tels que cisaillement, pliage, fissures) (par ex. avec gaine de protection de câble ou manchons de câble). 	



En enlevant le profilé de fixation de vitre (baguette), il y a un risque de chute de la vitre.

ÉTAPE DE MONTAGE 8 : CONNEXION ÉLECTRIQUE



Lors de la connexion, veillez à ce qu'il n'y ait pas de tension dans les bornes !
Les fils non utilisés doivent être isolés !

Le sens de fonctionnement du moteur 24V peut être modifié par remplacement (Polarité inversée) des fils « BN - (marron) » - « BU - (bleu) »

Affectation des raccordements

	↑	↓
BN	+	-
BU	-	+

WH est utilisé pour la communication (lors d'une opération multiple synchrone)

Version Z :
Contact max. 24V , 500 mA
(min. 10mA)

Marquage : Couleur du fil	
Couleur	DIN IEC 757
blanc	WH
marron	BN
bleu	BU
vert	GN
violet	VT
gris	GY

Sens du déplacement	
OUVERT	↑
FERMÉ	↓

Inversion de polarité



Pas de tension sur les fils blancs (WH)
- Le moteur peut être endommagé

Fonctionnement multiple : KS 15 et verrouilleur

Configuration par M-COM	Moteur normalement programmer en tant que maître / esclave
<p>Inversion de polarité</p>	<p>Inversion de polarité</p>
<p>WH : est utilisé pour la communication, avec fonctionnement multiple synchronisé. Connecter les fils WH, sinon aucune fonction. En option : 1 à 4 moteurs et max. 2 verrouilleurs sont possibles.</p>	

Les moteurs sont programmés en usine en tant que groupe ou sur site avec UniPC.

RACCORDEMENT ÉLECTRIQUE CONFIGURÉ AVEC M-COM

Fonctionnement multiple avec M-COM et verrouilleur - Câblage en étoile

Options :

Programmation des fonctions spéciales et des commandes séquentielles avec verrouilleur. Jusqu'à **quatre moteurs individuels** et **deux verrouilleur** peuvent être utilisés en combinaison. La configuration est réalisée par **M-COM** (voir instructions d'installation et de mise en service M-COM).

Démontage individuel

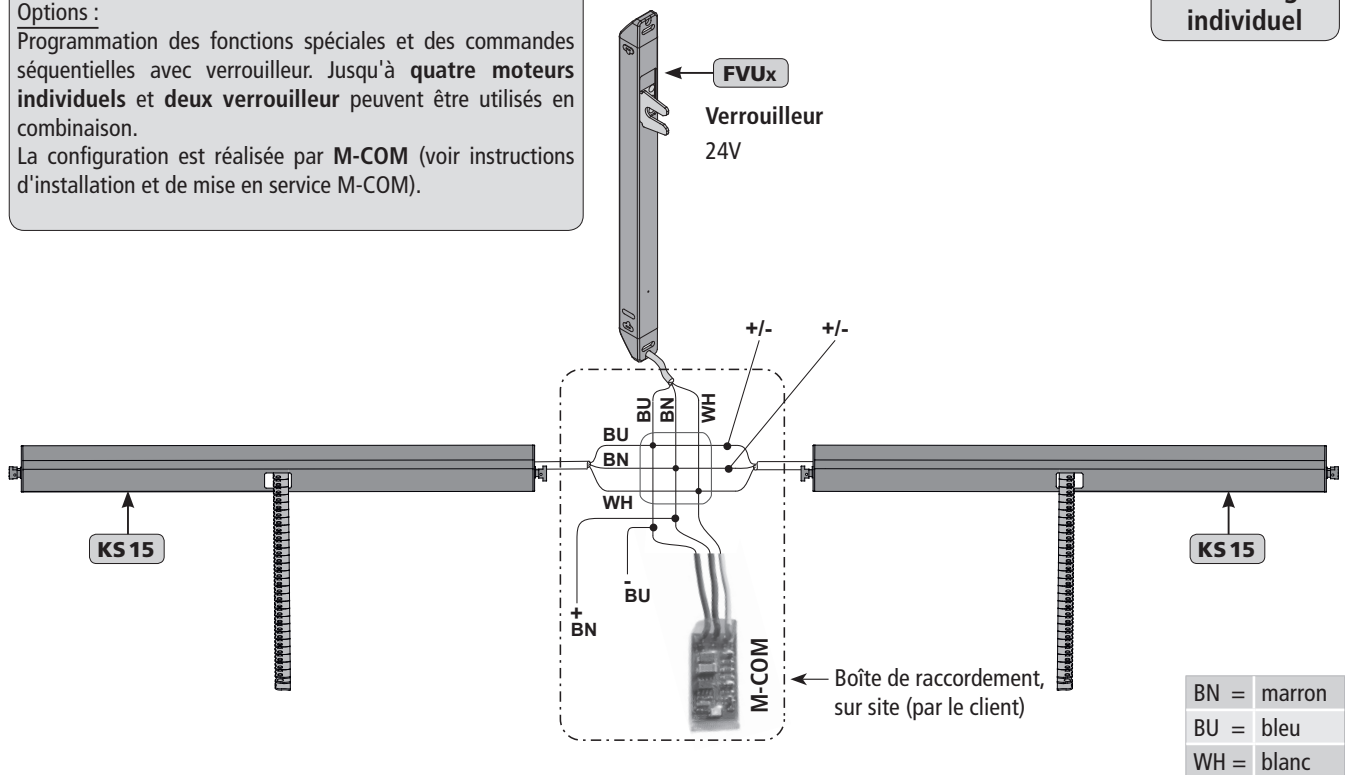

M-COM (unité de commande principale)

N° de commande :	524177
Application :	Module de configuration pour la configuration et la surveillance automatiques de max. 4 verrouilleur NC / 2 en version S12 / S3 dans les systèmes du moteur.
Tension assignée :	24V DC (19 V ... 28 V)
Consommation électrique :	<12 mA
Type de moteru :	S12
Indice de protection :	IP30 revêtement caoutchouc
Température ambiante:	0 °C ... + 70 °C
Dimensions :	45 x 17 x 6 mm
Câbles de connexion :	3 fils 0,5 mm ² x 50 mm

Fonctionnalité / Équipement :

Carte de circuit imprimé assemblée avec fils de connexion pour installation dans une boîte de jonction fournie par le client.



UniPC avec interface de paramétrage

N° de commande :	524178
Application :	Matériel et logiciel pour le paramétrage des moteurs de la société AUMÜLLER AUMATIC GmbH
Tension assignée :	24V DC +/-20%
Moteur paramétrables :	24V DC dans la version S3, S12, S12 V.2 230V AC dans la version S12, S12 V.2
Contenu de la livraison :	Logiciel UniPC (lien de téléchargement*), Interface « ParInt », câble USB, câble de connexion * http://www.aumuller-gmbh.de/Downloads

Caractéristiques / Équipement
L'alimentation 24V DC n'est pas incluse dans le contenu de la livraison ! Une licence logicielle est requise pour les paramètres avancés.

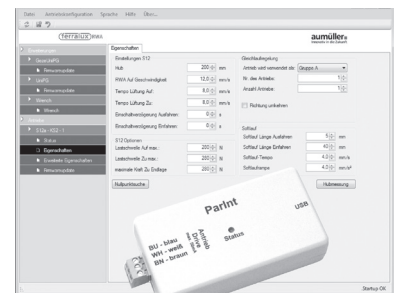

La reprogrammation d'un moteur a lieu à vos propres risques et périls.

ÉTAPE DE MONTAGE 9 :**CONDUITES D'ALIMENTATION DE L'UNITÉ CENTRALE VERS LES MOTEURS**

Respectez les prescriptions et directives en vigueur, par ex. DIN 4102-12, en ce qui concerne « l'intégrité fonctionnelle d'un système de câbles » (E30, E60, E90) et la « Directive sur les systèmes de câbles échantillons - MLAR », ainsi que les règles de construction !

RECOMMANDATION

Pour des raisons de sécurité, sélectionnez la section de câble supérieure lors du choix d'un câble.

Formule de calcul

pour la section de fil requise d'un câble d'alimentation

24V

$$A \text{ mm}^2 = \frac{I_A \text{ (total)} * L \text{ m (longueur amenée)} * 2}{2,0 \text{ V (chute de tension)} * 56 \text{ m / } (\Omega * \text{mm}^2)}$$

Exemple de calcul

données existantes :

- Pouvoir de coupure par moteur (par ex. 2 * 4,0A) selon fiche technique
- longueur à ponter de la dernière fenêtre au panneau de commande (par ex. 10 mètres)

$$A = \frac{(2 * 4,0A) * 10 \text{ m} * 2}{2,0 \text{ V} * 56 \text{ m / } (\Omega * \text{mm}^2)}$$

$$A = 1,42 \text{ mm}^2 \rightarrow 1,5 \text{ mm}^2 \text{ sélectionné}$$

Pose et raccordement du câble du moteur

- Plagedemontageavecdegrandesdifférencesdetempérature (risque de condensation).
- Placer les points de serrage près de la fenêtre et s'assurer de l'accessibilité.
- S'assurer que le moteur ou le câble du moteur puisse être retiré.
- Tenir compte de la longueur et de la section des câbles du moteur.

ÉTAPE DE MONTAGE 10 : MODE DE FONCTIONNEMENT RALENTI**Réglage de fonctionnement ralenti pour les moteurs avec S12**

Le moteur est équipé d'un capteur électronique de déplacement. Pour protéger la fenêtre et les accessoires, la chaîne se déplace - peu de temps avant d'atteindre la position finale FERMÉE - en mode de fonctionnement ralenti (vitesse réduite).

ÉTAPE DE MONTAGE 11 :**TESTS DE SÉCURITÉ ET OPÉRATIONS D'ESSAI**

Vérifier la sécurité du système assemblé, effectuer un essai de marche et procéder à la mise en service.

Contrôle de sécurité :

- Brancher la tension de service.
- Vérifier ou resserrer les fixations (support de vantail, support) pour un ajustement serré.

Opération d'essai :

- Inspection visuelle du mouvement du vantail
- Arrêter immédiatement en cas de dysfonctionnement !
- Faire attention à la collision avec la construction de la façade et corriger le montage si nécessaire.

Évaluation des risques :

Avant la mise en service d'une fenêtre motorisée sur laquelle sont montés des moteurs qui ont été mis sur le marché en tant que machines incomplètes par le fabricant avec une déclaration d'incorporation, tout danger potentiel pour les personnes doit être enregistré, évalué et minimisé par des mesures techniques appropriées, conformément à la directive Machines. Des documents séparés pour la réalisation d'une évaluation des risques peuvent être téléchargés à partir de la page d'accueil d'**AUMÜLLER Aumatic GmbH**

(www.aumueller-gmbh.de).

Fonctionnement de la fenêtre motorisée

Lors de l'utilisation de la fenêtre motorisée à commande assistée, les consignes de sécurité (voir page 6) doivent être respectées, en particulier celles concernant la mise en service, l'utilisation et la maintenance.

- En mode de fonctionnement ralenti, le point zéro - et donc la position FERMÉE de la fenêtre - est détecté.
- Les moteurs avec **S12** doivent se trouver dans la plage de fonctionnement ralenti (env. 40 mm avant la position FERMÉE).
- En cas de surcharge et de dépassement de la course de fermeture de 40 mm, les moteurs reculent d'environ 10 mm.

AIDE EN CAS DE DYSFONCTIONNEMENT, RÉPARATION OU MISE EN ÉTAT

La réparation correcte d'un moteur défectueux ne peut être effectuée que dans l'usine du fabricant ou dans une entreprise spécialisée autorisée par le fabricant. L'ouverture ou la manipulation indépendante de le moteur annule le droit à la garantie.

1. Remplacez les moteurs défectueux ou faites-les réparer par le fabricant.
2. Si des problèmes surviennent pendant l'installation ou le fonctionnement normal, le tableau suivant peut vous aider.

Problème	Cause possible	Possibilités de solution
Le moteur ne fonctionne pas	<ul style="list-style-type: none"> • Tension d'alimentation trop courte • Sens de marche incorrect • Câble de connexion non raccordé • Bloc d'alimentation / la centrale d'alimentation ne fournit pas la tension requise, c'est-à-dire trop élevée ou trop basse (voir fiche technique) • Le bloc d'alimentation / l'unité centrale n'est pas alimenté en énergie électrique. (pas de tension) • Le moteur a été décommutée en raison de surcharge 	<ul style="list-style-type: none"> • Tension d'alimentation mise en marche conformément à la documentation technique • Vérifier les fils du moteur, Inversion de polarité des bornes • Vérifier tous les câbles de raccordement • Vérifier le bloc d'alimentation et remplacer si nécessaire • Établir l'approvisionnement en énergie • Déplacer le moteur d'abord dans le sens FERMÉ
Le moteur ne redémarre pas après un fonctionnement répété	<ul style="list-style-type: none"> • Temps de fonctionnement dépassé, moteur devenu trop chaud • Toutes les causes possibles à partir de ce point : « Le moteur ne démarre pas » 	<ul style="list-style-type: none"> • Attendez que le moteur soit refroidi, puis redémarrez. • voir solutions possibles points : « Le moteur ne démarre pas »
Le moteur ne se ferme pas	<ul style="list-style-type: none"> • Le dispositif de sécurité s'est déclenché • Toutes les causes possibles à partir de ce point : « Le moteur ne démarre pas » 	<ul style="list-style-type: none"> • Activer la zone de sécurité et déplacer brièvement le moteur dans le sens OUVERT • voir solutions possibles points : « Le moteur ne démarre pas »
Le moteur fonctionne de façon incontrôlée « Ouvert » et « Fermé »	<ul style="list-style-type: none"> • Tension alternative de la tension d'alimentation du bloc d'alimentation ou de l'unité centrale trop élevée • Défaut dans le bloc d'alimentation ou centrale 	<ul style="list-style-type: none"> • Ajuster la tension de le moteur à sa valeur requise. (Valeurs : voir fiche technique de le moteur) • Vérifier la tension de sortie du bloc d'alimentation ou de la centrale.
Le moteur passe à pos. de fermeture, mais après env. 10 mm à pos. d'ouverture	<ul style="list-style-type: none"> • Fermer la fenêtre en dehors de la plage de fonctionnement ralenti de 40 mm (coupure en cas de surcharge) 	<ul style="list-style-type: none"> • Monter le moteur de manière à ce que le processus de fermeture s'effectue dans les 40 mm (p. ex. placer la pièce d'écartement sous le support de vantail).

MAINTENANCE ET MODIFICATION

Le fonctionnement durable et la sécurité de le moteur suppose une maintenance régulière, au moins une fois par an (légalement prescrite dans le cas des exutoires de fumée et de chaleur) par une entreprise spécialisée. L'état de préparation opérationnelle doit être vérifié régulièrement. Le système doit souvent être vérifié afin de détecter des déséquilibres et des signes d'usure ou d'endommagement des câbles et des fixations.

Enlever les impuretés de le moteur pendant les travaux d'entretien. Vérifier le serrage des fixations et des vis de serrage. Tester les appareils en effectuant un test de fonctionnement pendant l'ouverture et la fermeture. Le moteur lui-même ne nécessite aucun entretien. Les appareils défectueux ne peuvent être réparés que dans notre usine. Il faut uniquement recourir à des pièces de rechange du fabricant. Si le câble de raccordement de cet appareil est endommagé, il doit être remplacé par le fabricant ou son service après-vente ou par une personne qualifiée afin d'éviter tout danger.

Un **contrat de maintenance** est recommandé. Il est possible de télécharger un contrat de maintenance modèle depuis la page d'accueil de la société Aumüller Aumatic GmbH (www.aumueller-gmbh.de).

Lors du nettoyage des vitres, les moteurs ne doivent pas entrer en contact direct avec de l'eau ou des produits de nettoyage. Les moteurs doivent être protégés de la saleté et de la poussière pendant la phase de construction ou de rénovation.

Procédure d'entretien :

1. Ouvrir ou déployer complètement le vantail motorisé.
2. Mettre l'installation hors tension et la protéger contre une mise en marche automatique ou manuelle.
3. Vérifiez que les fenêtres et les ferrures ne soient pas endommagées.
4. Vérifier toutes les fixations mécaniques (respecter les couples de serrage indiqués dans les instructions de montage si nécessaire).
5. Vérifier que les moteurs électriques ne soient pas endommagés ou encrassés.
6. Vérifier les câbles de raccordement (câble du moteur) :
 - Étanchéité du presse-étoupe
 - Fonction de la décharge de traction
 - Dégâts
7. Vérifier la praticabilité des charnières et des ferrures, les réajuster si nécessaire ou les traiter avec un lubrifiant, par ex. un spray silicone (respecter les instructions du fabricant du système de fenêtres).
8. Vérifier le joint circonférentiel, le nettoyer des impuretés ou le remplacer.
9. Effectuer un nettoyage qui préserve les fonctions (par ex. essuyer et sécher les éléments de réglage de le moteur, tels que les chaînes ou les broches, avec des produits non acides ou alcalins et, si nécessaire, les graisser avec une huile de nettoyage, telle que Ballistol).
10. Allumer la tension d'alimentation.
11. Fenêtre motorisée par la tension de service Ouverture et fermeture (test de fonctionnement).
12. Vérifier et ajuster les dispositifs de protection contre les intrusions, le cas échéant.
13. Vérifier l'intégrité du marquage CE sur le système électrique (par ex. NSHEV).
14. Vérifier que les avertissements et les étiquettes d'avertissement sur le moteur respectif sont intacts.
15. Le cas échéant, effectuer une évaluation des risques conformément à la directive Machines 2006/42/CE, par exemple après un changement de machine.

DÉMONTAGE

Le démontage des moteurs s'effectue dans l'ordre inverse du montage. Le travail de réglage n'est plus nécessaire.

1. Avant de démonter un moteur, le système doit être débranché du réseau à tous les pôles (broches).
2. Lors du démontage d'un moteur, la fenêtre doit être protégée contre une ouverture indépendante.

Éliminer les pièces conformément à la réglementation locale.

ÉLIMINATION

Ne jetez pas d'appareils électriques dans les ordures ménagères! Conformément à la directive européenne 2012/19 / UE relative aux déchets d'équipements électriques et électroniques (DEEE) et à sa transposition en droit national, les appareils électriques obsolètes doivent être collectés séparément et envoyés pour un recyclage respectueux de l'environnement.



RESPONSABILITÉ

Il est possible d'effectuer des modifications et des réglages sur le produit sans avertissement préalable. Les illustrations sont à titre indicatif. Malgré le meilleur soin possible apporté à ce manuel, aucune responsabilité ne peut être assumée pour son contenu.

GARANTIE ET SERVICE APRÈS-VENTE

De manière générale s'appliquent les éléments suivants :

«Conditions générales de livraison pour les produits et prestations de l'industrie électrique (ZVEI)».

La garantie correspond aux dispositions légales et est valide pour le pays dans lequel le produit a été acquis.

La garantie s'étend aux défauts de matériau et de fabrication qui apparaissent dans le cas d'une sollicitation normale.

Le délai de garantie pour la livraison de matériau est de douze mois.

Les revendications au titre de la garantie et de la responsabilité dans le cas de dommages corporels et matériels sont exclues si ces derniers découlent d'une ou plusieurs des causes suivantes :

- Il n'y a pas d'inspection adéquate à l'entrée des marchandises.
- Utilisation non conforme à la destination du produit.
- Montage, mise en service, utilisation, maintenance ou réparation inadaptes du produit.
- Fonctionnement du produit avec des dispositifs de sécurité et de protection défectueux, non posés dans les règles ou bien non opérationnels.
- Non-observation des consignes et des conditions préalables au montage indiquées dans la présente instruction.
- Modifications non concertées de la construction du produit ou bien des accessoires.
- Cas de catastrophe consécutifs à l'effet d'un corps étranger et de forces majeures.
- Usure.

Les personnes à contacter pour les demandes de garantie ou pour les pièces de rechange ou les accessoires sont les employés de la succursale responsable pour vous ou la personne responsable de votre succursale

AUMÜLLER AUMATIC GmbH.

Les données de contact peuvent être consultées sur notre page d'accueil: (www.aumueller-gmbh.de)



CERTIFICATS ET EXPLICATIONS

Nous déclarons sous notre seule responsabilité que le produit décrit dans la « fiche technique » est conforme aux directives suivantes :

- 2014/30/EU
Directive sur la compatibilité électromagnétique
- 2014/35/EU
Directives basse tension



Nous déclarons en outre que le moteur est une machine incomplète au sens de la directive européenne sur les machines (2006/45/CE).

Documents techniques et explications dans l'entreprise :

AUMÜLLER AUMATIC GmbH
Gemeindewald 11
D-86672 Thierhaupten

Ramona Meinzer
Gérante (présidente)

INDICATION :

La preuve de l'utilisation d'un système de gestion de qualité pour la société :

AUMÜLLER AUMATIC GmbH
conformément à la base de certification **DIN EN 9001** ainsi que la déclaration d'installation et de conformité peuvent être téléchargées via le code QR ou directement sur notre page d'accueil :
(www.aumueller-gmbh.de)



LE PRÉSENT DOCUMENT EST UNE TRADUCTION DE LA NOTICE ORIGINALE D'INSTALLATION ET DE MISE EN SERVICE

Remarque importante:

Nous sommes conscients de notre responsabilité en ce qui concerne la manipulation la plus minutieuse pour la préparation de produits qui préservent la vie et les valeurs. Bien que nous entreprenions tout ce qui est possible pour garder toutes les données et les informations à un niveau actuel et correct, nous ne pouvons toutefois pas garantir qu'il n'existe pas d'erreurs.

Les indications et les données figurant dans cette documentation peuvent être modifiées sans avertissement préalable. La transmission et la duplication de cette documentation ainsi que l'exploitation et la communication de son contenu ne sont pas autorisées tant que cela n'a pas été permis explicitement.

Des transgressions sont assujetties à des dommages-intérêts. Sous réserve de tous les droits en cas de délivrance du brevet ou de dépôt de modèle d'utilité. Seules les conditions générales de vente et de livraison de la société **AUMÜLLER AUMATIC GmbH** sont valables pour les offres, les livraisons et les prestations.

Toutes les versions précédentes sont annulées avec la présente édition de ce manuel.

AUMÜLLER AUMATIC GMBH
Gemeindewald 11
86672 Thierhaupten

Tel. +49 8271 8185-0
Fax +49 8271 8185-250
info@aumueller-gmbh.de

www.aumueller-gmbh.de

9000033002_V0.3_KW50/19